

## Einstellen des Tagebuch Locher DIN A5 Tagebücher

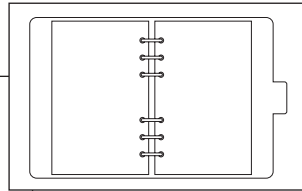

1. Die Einstellung muss auf persönlichen Tagebuchgröße eingestellt sein.
2. Benutze das lineal und stellt den Locher auf 82mm ein, von der rechten Seite.

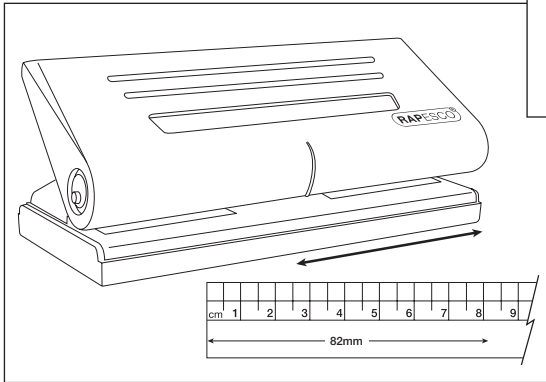
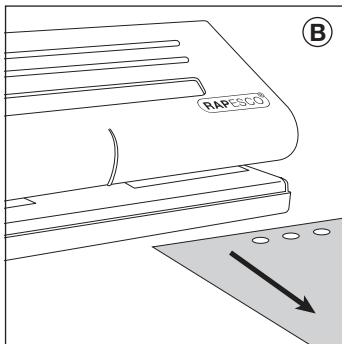
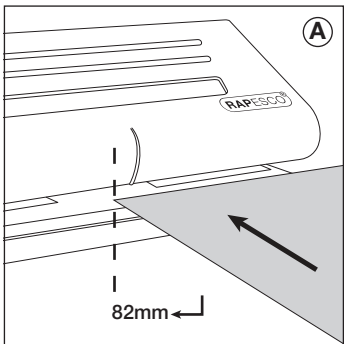

1. Positioniere DIN A5 Blatt so dass die Ende des Blatts an der Markierung ist **A**.
2. Loch die ersten 3 Löcher vom Locher **B**.

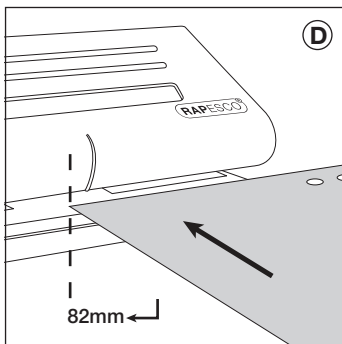
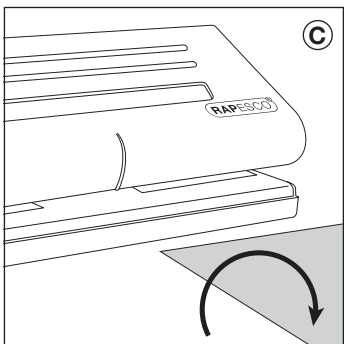

1. Drehe da gelochte Blatt um **C** und positioniere es erneut wie in **A** gezeigt.
2. Loch erneut 3 Löcher wie auf **D** gezeigt. Jetzt wird es gelochte Blatt für DIN A5 Tagebuch benutzbar.

**Notiz:** Bitte nicht die Mittellinie benutzen.

## Taschen und kleine Tagebücher

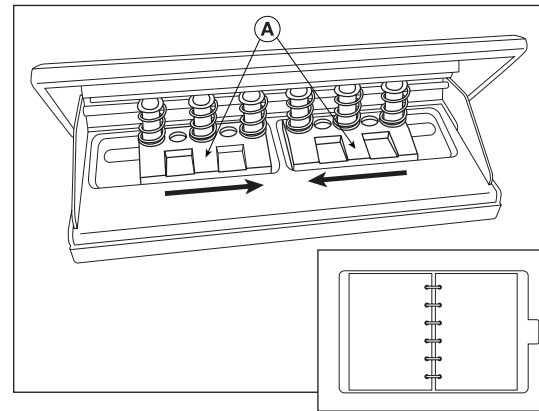

Schieben Sie die Stanzstifte **A** zusammen. Ihrem Terminkalender Locher wird jetzt für den Taschen und kleine Tagebuchgrößen wie dargestellt eingerichtet.

## Personal, Kompakte und dünne Tagebücher

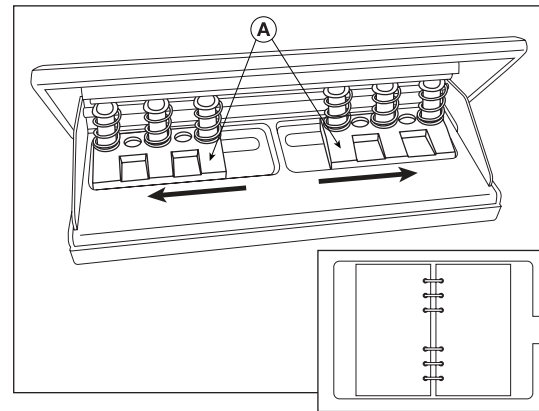

Schieben Sie die Stanzstifte **A** auseinander. Ihre Terminkalender wird jetzt für den persönlichen, kompakt und schlanke Tagebuchgrößen wie dargestellt eingerichtet.

**Notiz:** Bei ersten benutzen können die schneider etwas schwer zu bewegen sein.